

Nueva América acero

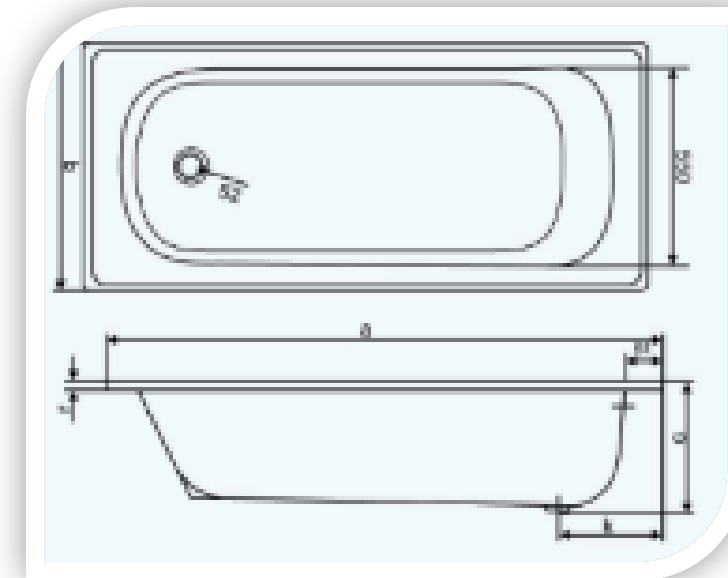

METALAMERICA S.A.
TINAS - HIDROMASAJES



a	b	c	k	r
1700	700	360	290	30
1600	700	360	290	30
1500	700	360	290	30
1400	700	360	290	30
1300	700	360	290	30
1200	700	360	290	30

DESCRIPCION

❖ TINA Modelo **NUEVA AMERICA**
❖ **Acero esmaltado**

Medida

- 120x70
- 130x70
- 140x70
- 150x70
- 160x70
- 170x70

❖ ACCESORIOS DE SERIE

- Antideslizante Certificado

❖ ACCESORIOS OPCIONALES

- Apoya cabeza
- Desagüe y rebalse automático
- Desagüe y rebalse de cromo
- Desagüe y rebalse
- Soporte bañera
- Celosía
- Sello tina

CARACTERISTICAS

- ❖ 1.5 mm de espesor de acero mas 0,3 mm de esmalte.
- ❖ Garantía 10 años casco
- ❖ Antideslizante de Aportación (esmalte cocinado sobre la bañera)
Único antideslizante certificado en bañeras de acero esmaltado
Antideslizante clase C, soportando un ángulo hasta 25,7°.
 - Eso significa que si ponemos un cuerpo sobre esa superficie con agua jabonosa, aguanta sin deslizarse hasta los 25,7° de inclinación
- ❖ Única con Playa lisa, cumple con norma francesa NFD 11-112